

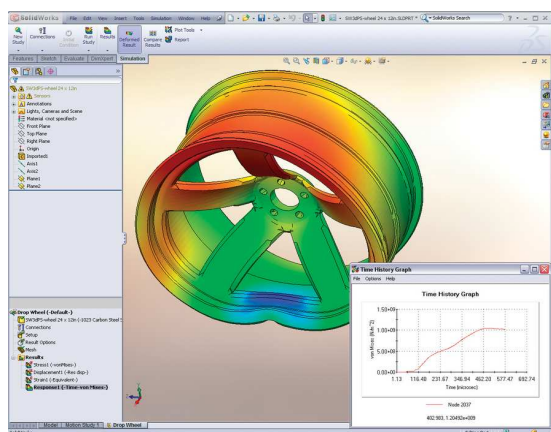

le **TECHNICIEN EN ETUDE ET DEFINITION DE PRODUITS INDUSTRIELS**

Témoignages



Modélisation de contraintes mécaniques

Marc B, 41 ans, ne pouvait plus exercer son métier de fraiseur suite à une lésion à l'épaule. Une réussite à la Mention Complémentaire puis au Bac Pro EDPI, lui ont permis de réintégrer son ancienne entreprise en tant que **dessinateur d'études**.

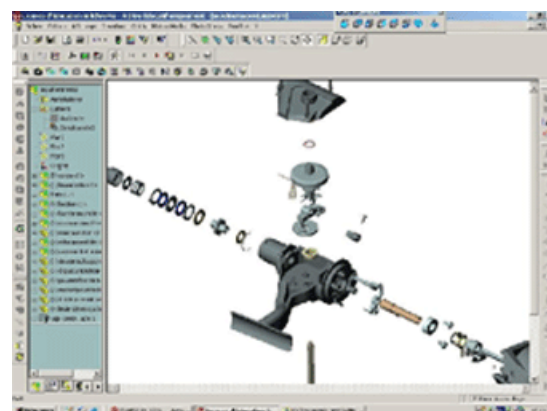

CAO 3D : Solidworks

Bien que titulaire d'un BEP en Mécanique Générale, **Daniel C, 25 ans**, exerçait le métier de coursier à Paris. Victime d'un accident de la circulation, il dut suivre une reconversion en section EDPI. Deux années de travail en intérim lui ont permis de se forger une expérience qui a débouché sur un poste d'**acheteur** au sein d'un grand groupe de construction électro-mécanique.

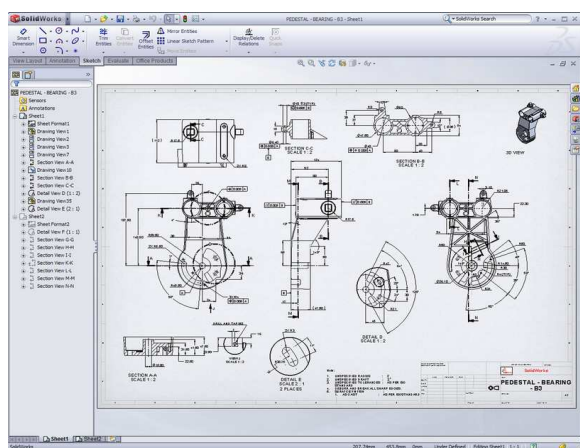

Mise en plan : Solidworks

Suite à des lésions lombaires, **Serge L, 32 ans**, ne pouvait poursuivre son activité de chaudronnier. Sa reconversion en EDPI fut suivie par une formation de 6 mois en contrôle qualité offerte par sa nouvelle entreprise. Il est maintenant **responsable de la production** dans une entreprise de chaudronnerie de plus de 30 personnes.

Des problèmes auditifs interdisaient à **Patrick F, 31 ans**, la poursuite de son activité d'opérateur CN dans un atelier de production. Sa reconversion en section EDPI et une poursuite d'études couronnées de succès, lui permettent d'exercer maintenant en tant que **projeteur** dans un bureau d'études de renommée internationale.



Réalisation de rendu réaliste : Photoworks



le **TECHNICIEN EN ETUDE ET DEFINITION DE PRODUITS INDUSTRIELS**



La formation professionnelle au service des travailleurs handicapés

Les métiers

Les métiers
Page 1

La formation professionnelle
Page 2

L'organisation de la formation
Page 3

Témoignages
Page 4

Le dessinateur d'Études en Définition de Produits Industriels **EDPI** participe à l'étude, à la conception, à la modification, au développement et l'optimisation de produits (matériels, outillages, installations) dans les bureaux d'études et/ou aux services "méthodes" des entreprises ou industries produisant des biens d'équipement ou de consommation. L'expérience professionnelle permet au titulaire du Bac Pro EDPI d'occuper des fonctions diverses au sein d'une entreprise.

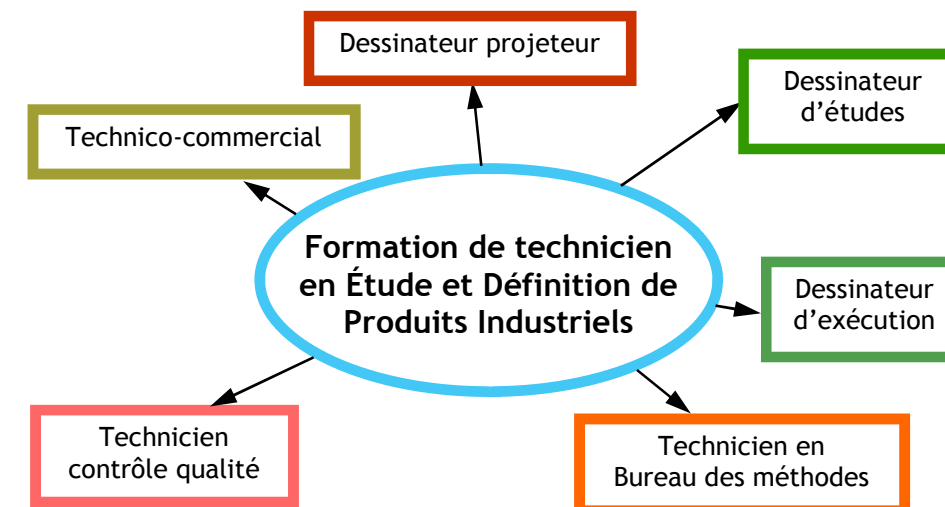

MÉTIER	LIEU	ACTIVITÉ	APTITUDE
DESSINATEUR PROJETEUR ROME H1203	Bureau d'études	Il assure, à partir de directives générales, l'étude et le suivi de la réalisation d'ensembles et de sous-ensembles mécaniques.	Positions assise et debout sans effort physique
DESSINATEUR D'ETUDES ROME H1203	Bureau d'études	Sur la table à dessin ou avec des logiciels de DAO-CAO, il définit les pièces à produire à partir de l'analyse d'un dossier de projet, en élaborant des dessins d'ensemble et de définition.	Position assise prépondérante
DESSINATEUR D'EXECUTION ROME H1203	Bureau d'études	A partir d'études, le dessinateur saisit avec l'outil informatique les plans et schémas du dossier.	Position assise prépondérante
TECHNICIEN EN BUREAU DES METHODES ROME H1404	Bureau des méthodes, de préparation	Il définit les moyens et les conditions nécessaires de la production d'un produit pour un résultat final de qualité au moindre coût.	Positions assise et debout sans effort physique
TECHNICIEN CONTROLE QUALITE ROME H1506	Bureau d'études, sites de production	Le développement des normes ISO 900.. impose la qualité dans les entreprises. Le technicien de contrôle intervient à tous les niveaux : matières premières, outillages, production, machines-outils, qualité des services aux clients...	Positions assise et debout sans effort physique
TECHNICO COMMERCIAL ROME	Itinérant et / ou sédentaire	Il participe à la vente de produits industriels, évalue les besoins puis propose aux clients des solutions techniques, offre une assistance.	Position assise ou debout avec peu d'efforts et bonne mobilité



ERP Lateulade Formation EDPI
30 rue du Hamel
33082 BORDEAUX CEDEX

Pour nous contacter :
Patrick CAPGRAND
Isabelle GAUDEL
Bruno TIFFON

Téléphone : 05 57 59 07 60
Télécopie : 05 56 31 48 92
Courriel : erpbordeaux@wanadoo.fr
Site : www.erp.bordeaux.onac.org



le

TECHNICIEN EN ETUDE
ET DEFINITION DE
PRODUITS INDUSTRIELS

L'organisation de la formation



le

TECHNICIEN EN ETUDE
ET DEFINITION DE
PRODUITS INDUSTRIELS

La formation professionnelle

LE PUBLIC CONCERNE

Niveau d'entrée

• Niveau **C.A.P** ou **B.E.P** de l'Éducation Nationale plus particulièrement dans les métiers de la mécanique, de la fonderie, de la chaudronnerie ou de l'électrotechnique.

ou

• Avoir accompli la scolarité complète d'une classe de troisième.

D'une manière générale, la réussite dans cette formation est conditionnée par un bon niveau scientifique **et la connaissance des machines-outils et des bases du dessin industriel.**

Aptitudes requises

- Esprit d'analyse et de synthèse
- Méthode, soin, curiosité d'esprit, conscience professionnelle
- Capacités d'adaptation au travail en équipe

LA DUREE DU STAGE

La formation dure 21 mois, dont 16 semaines de stages en entreprises.

LES ENSEIGNEMENTS

GENERAL

Expression française

Histoire et géographie

Mathématiques

Sciences physiques

Anglais

Arts appliqués

TECHNIQUE

Technologie de construction

Technologie de fabrication

Calcul de mécanique

Analyse du produit

PROFESSIONNEL

DAO, modélisation 2D

CAO, modélisation 3D

Construction de systèmes

Simulation Informatique

Économie-gestion

Une formation professionnelle, générale et technique.

ETUDES et DEFINITION



de PRODUITS INDUSTRIELS

Maîtrise de logiciels de DAO, CAO 2D et modeleurs 3D pour la création de dessins d'étude, d'ensemble et de détail, schémas fonctionnels, notices, éclatés à partir de maquettes virtuelles numériques 3D.

Gestion des bibliothèques informatiques, dessins paramétrés et nomenclatures par tableurs.

Application des spécifications fonctionnelles (Cotation fonctionnelle, géométrique et de position).

Modification et optimisation des produits en fonction des évolutions technologiques et du marché.

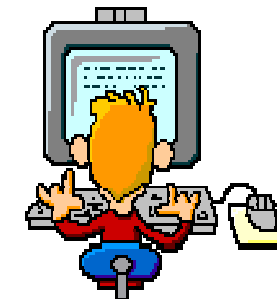

Analyse des systèmes mécaniques et automatisés
Modélisation informatique par utilisation de logiciels spécifiques 2D et 3D

Connaissance et choix des matériaux.
Procédés d'élaboration et de mise en forme

Calculs de vérification et de dimensionnement de sous-ensembles ou d'éléments mécaniques
Simulation informatique

Culture générale
Communication écrite et orale
Utilisation de logiciels de traitement de textes, tableurs
Langue vivante

Mathématiques
Sciences-physiques théoriques et expérimentales

Connaissance de l'entreprise et prise en compte des critères économiques

LES DIPLOMES PREPARES

BEP Réalisation Informatisée de Produits Industriels

A l'issue de la 1^{ère} année, les stagiaires se présentent au BEP RIPI Dessinateur en Construction Mécanique (niveau V).

Dessinateur
en
Construction Mécanique

Bac Professionnel Étude et Définition de Produits Industriels

A l'issue de la 2^{ème} année, tous les stagiaires se présentent au Baccalauréat Professionnel Étude et Définition de Produits Industriels (niveau IV).

Technicien d'études
en Définition de
Produits Industriels